

Označení dílů

M - fotoleptané kovové díly

D - obtisky

W - drát

? - volba

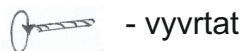

- vyvrtat

Parts labelling

M - photoetched parts

D - decals

W - wire

? - option



- drill

Poznámka - Pro čiré zasklení je možné folii v oknech po vlepění umýt štetcem navlhčeným vodou

Notice - You can wash foil in windows by water moistened brush for pellucid windows

Návod ke stavbě

Při stavbě postupujte podle instruktážních obrázků.

Instructions

Follow the instruction drawings the assembly.

Upozornění:Během opracování může vznikat prach, který může dráždit dýchací cesty.Používejte ochranu očí při odstříhování kovových dílů.

Notice:Machining can produce dust witch can be irritating to the respiratory tract.Metal parts should be cut off using protection eyesight.

Kupujte přímo na www.plusmodel.cz
Buy directly from www.plusmodel.cz

Plus Model s.r.o
Jižní 56, 370 10 České Budějovice
Czech Republic
<http://www.plusmodel.cz>
e-mail: plusmodel@plusmodel.cz

325

plusmodel

1/35

Fordson WOT-2C

Historie

Po vypuknutí války začal Ford v Británii vyrábět modelovou řadu vozidel WOT (War Office Trucks) jejíž nejmenším reprezentantem byl model WOT -2. Vozidlo bylo také známo pod názvem „Fordson“. Výroba začala v roce 1939 a pokračovala po celou dobu války. První vozidla byla vybavena otevřenou kabinou s rolovacími plátěnými dveřmi a čelními větrnými štítky. Kabina byla se shora kryta svinovací plachtou. Korba byla dřevěná v kovovém rámu. Časem se stále lehce měnila konstrukce a vylepšovalo se pohodlí posádky. Vozidlo dostalo uzavíratelnou kovovou kabinu a plná čelní skla. Existovalo velké množství variant nástaveb od prostého nákladního vozu až po protiletadlové nebo štábní varianty se skříňovou nástavbou. Celkem bylo vyrobeno téměř 60000 vozidel.

Technická data

Motor : osmiválec s válci do V
objem 3621 ccm
výkon 60 HP

Převodovka: čtyři rychlosti vpřed a jedna vzad

Celková hmotnost: 3354 kg

History

After the outbreak of WWII Ford in Britain started to produce a WOT truck range (War Office Trucks) and WOT -2 was the smallest of this range. It was also sometimes called „Fordson“. The production started in 1939 and it contined throughout the war. The first batch was equipped with an opened cab with canvas “doors” and glass windscreen, the roof was also made of canvas and could be folded. The deck was made of wood in a metal frame. During the production the structure was improved several times and it became more comfortable. A metal cab with a proper roof and windscreen was used. There were a lot of versions from a conventional lorry to AA or staff version with a closed superstructure. Almost 60,000 units were built.

Technical data

Engine: 8-cylinder V-shaped
volume 3,621 ccm
power 60 HP

Gears: 4 plus 1 reverse

Total weight: 3,354 kg

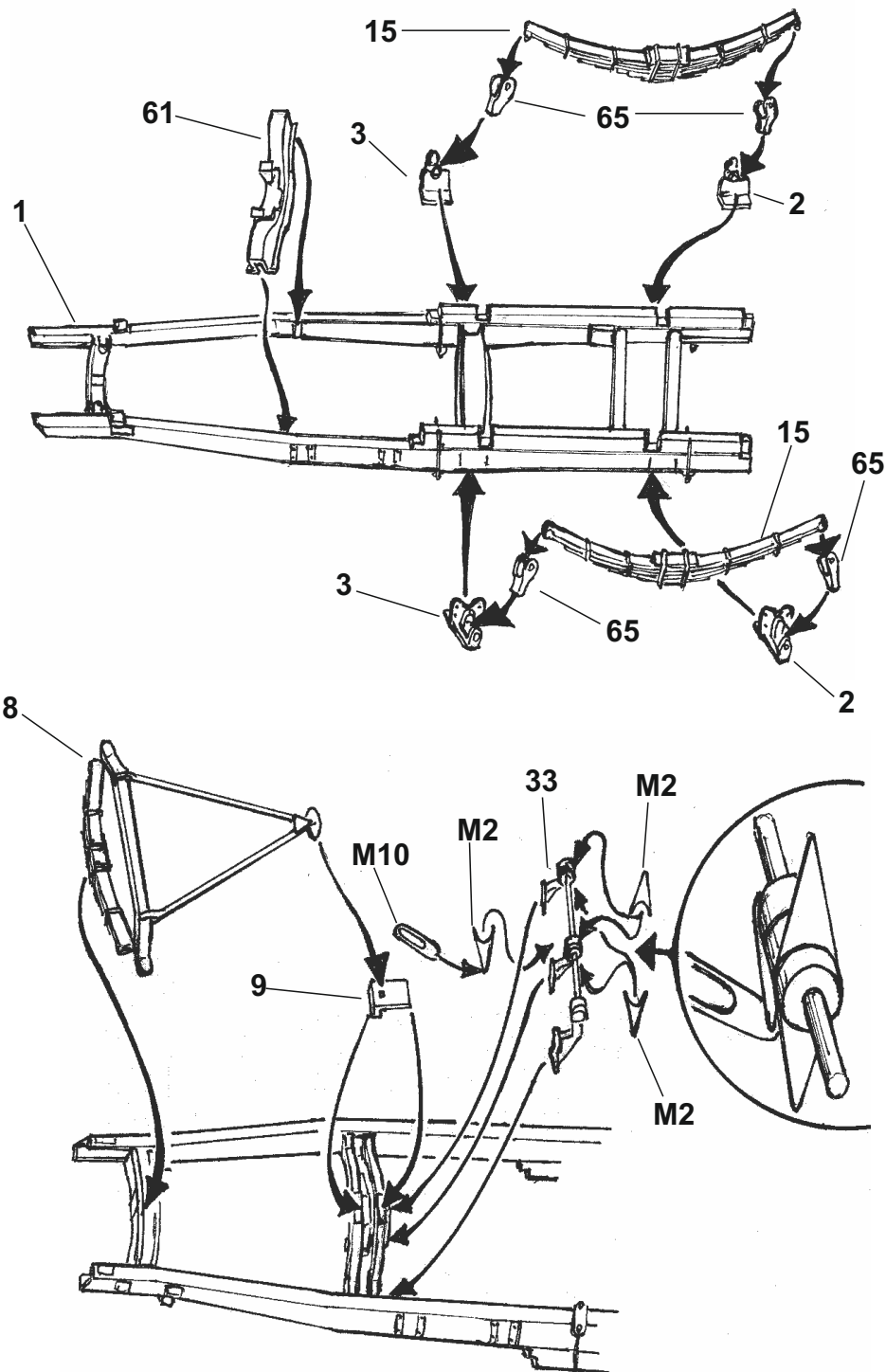

II.

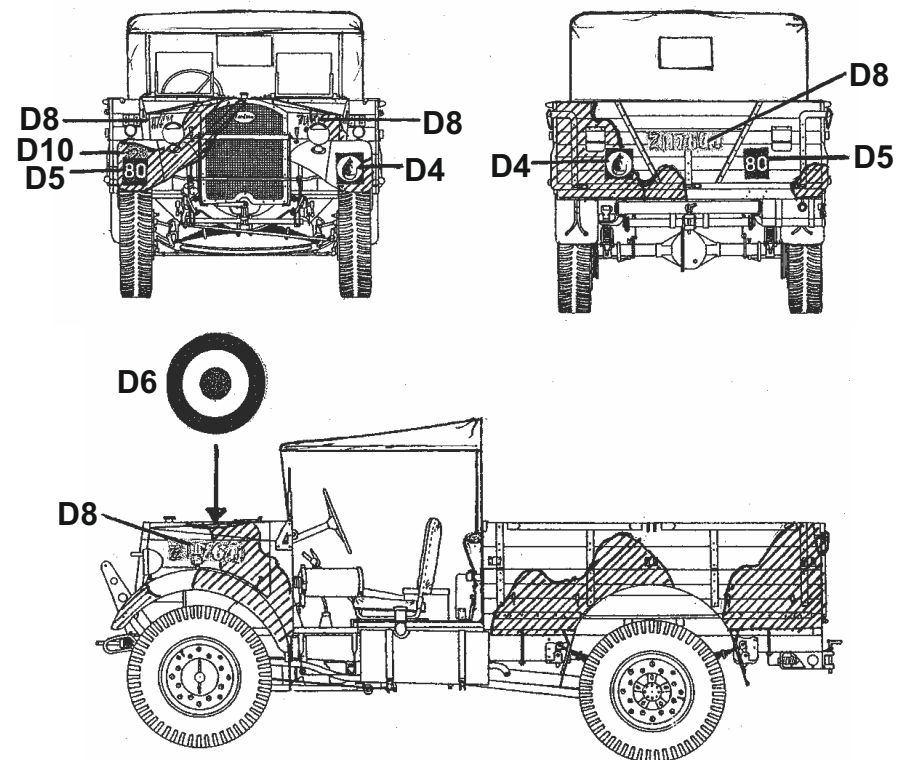

WOT-2C Z117640
British Army, 7th Armoured Division (Desert rats), Supply units HQ, Severní Afrika, květen 1941

Celé vozidlo v barvě Light stone No. 61 se skvrnami Green No.7
Číslo pluku je na plechové tabulce na pravém předním blatníku, zezadu je namalováno na korbě vpravo. Znak jednotky je na plechové tabulce na levém předním blatníku a vzadu je namalován na korbě vlevo. Žlutá mostní značka s číslem 2 je namalovaná na pravém předním blatníku. Na kapotě je namalovaná britská kokarda.

WOT-2C Z117640
British Army, 7th Armoured Division (Desert rats), Supply units HQ, North Africa, May 1941

Light stone No. 61 overall with Green No.7 blotches
Regiment number plate attached to the right front mudguard and on the right side of the deck back.
The unit badge is on a plate attached to the front left mudguard and on the left of the deck back. A yellow bridge plate with number 2 on the front right mudguard, a british cockade was painted on the engine hood.

Kamufláž a označení Camouflage and marking

I.

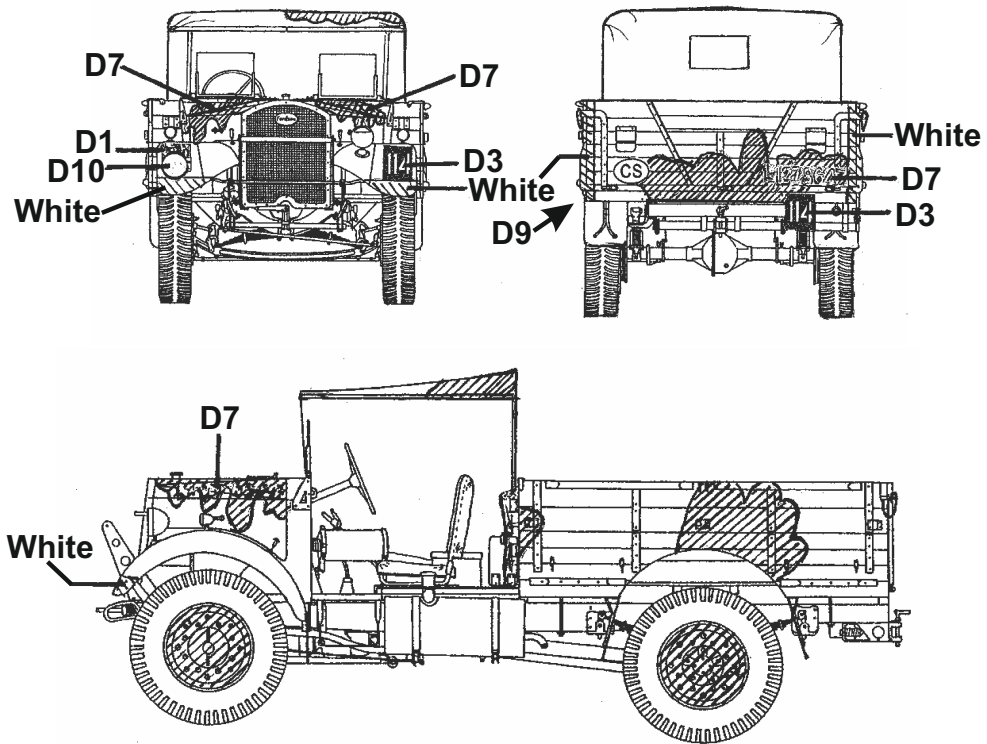

WOT-2C L1278647 CIABG
Dělostřelecký pluk, Senny Bridge, Anglie 1941

Vozidlo je v základní barvě Khaki Green No.3 s tmavými skvrnami v barvě Deep Bronze Green No.4. Bílé spodní lemy předních blatníků a bílé lemy zadní části korbou. Protichemická skvrna před řidičem. Číslo pluku je na plechové tabulce na levém předním blatníku a zezadu na plechové tabulce pod korbou. Znak se lvem je namalován na pravém předním blatníku. Znak CS je zezadu na levé straně korbou. Žlutá mostní značka bez čísla na plechové tabulce na pravém předním blatníku. Číslo L1278647 je z obou stran krytu motoru a na zadním čele korbou vpravo dole.

WOT-2C L1278647 CIABG
Artillery Regiment, Senny Bridge, England 1941

Truck in Khaki Green No.3 overall with Deep Bronze Green No.4 blotches. White bottom edges of the front mudguards and deck rear edges. Gas detection patch in front of the driver. Regiment number plate attached to the left front mudguard and under the back of the deck. A lion emblem was painted on the front right mudguard, CS on the left of the deck back. A yellow bridge plate without any number on the front right mudguard, L1278647 registration on both engine cover sides and on the bottom right of the deck rear.

